

Str. Abatorului FN, nr. 24
607355, Nicolae Bălcescu
Bacău, România

www.mbtro.com
office@mbtro.com

 facebook.com/adstilequipments



Soluții tehnice de
Waste Management



- *Service 24/24, șapte zile pe săptămână*
- *Service cu echipamente de ultimă generație*
- *Indiferent de locație*
- *Cel mai scurt timp de răspuns*
- *Service asigurat post garanție*
- *Asigurăm service atât în România, cât și în Europa*



COMPACTOARE MOBILE



COMPACTOARE MOBILE**STANDARD / JUMBO / MAKRO / SVC-AR / MP-SW**

Când aveți nevoie de un prescontainer ...

Apelați cu încredere la M.B.T., lider în domeniul tehnologiei deșeurilor.

Beneficii

- Operare sigură și simplă iar forma rotunjită a pereților și a plafonului asigură o descărcare ușoară și curată.
- Gura de alimentare mare, înălțimea de alimentare joasă și carligul de ridicare rabatabil fac ca aceste prescontainer să fie extrem de practice.
- Reducerea costurilor de evacuare a deșeurilor și recuperarea rapidă a investiției.
- Un consum scăzut de energie oferă o forță de presare mare pentru un maxim de compactare.
- Salvează timpul de muncă și are aport asupra profitabilității companiei.



COMPACTOARE MOBILE

STANDARD / JUMBO / MAKRO / SVC-AR / MP-SW

Ideal pentru

Putem regăsi utilitatea acestor prescontainere de la centrele comerciale, spitale, hoteluri, până la aplicații industriale. Noi suntem de partea voastră și vă oferim soluții specifice pentru evacuarea fiecărui tip de deșeu.

De ce MBT ?

Prescontainerele MBT sunt construite din plăci groase și structuri de rezistență din oțel de cea mai bună calitate, fiind compatibile oricărui sistem de gestionare a deșeurilor. Au încorporate sisteme electronice și hidraulice dintre cele mai avansate tehnologic din această industrie, oferindu-vă astfel cele mai mici costuri de operare și mentenanță.



STANDARD

Prescontainerul model „Standard” de la MBT vă permite colectarea deșeurilor într-un mod ce vă oferă economie de spațiu, timp și reducerea costurilor.



Sistemul de autoîncărcare este pliabil pe durata transportului. Sunt disponibile pentru toate tipurile de pubele și/sau containere.

Plafon culisant pentru o golire ușoară.



Structură întărită.

Disponibil cu sistem de golire automată a containerelor.



Berbecul de presare are toate ghidajele ajustabile precum și scut de protecție împotriva resturilor.



Echiparea standard de excepție: patru role, bare de ridicat atât în față cât și în spate, bara față este culisantă.



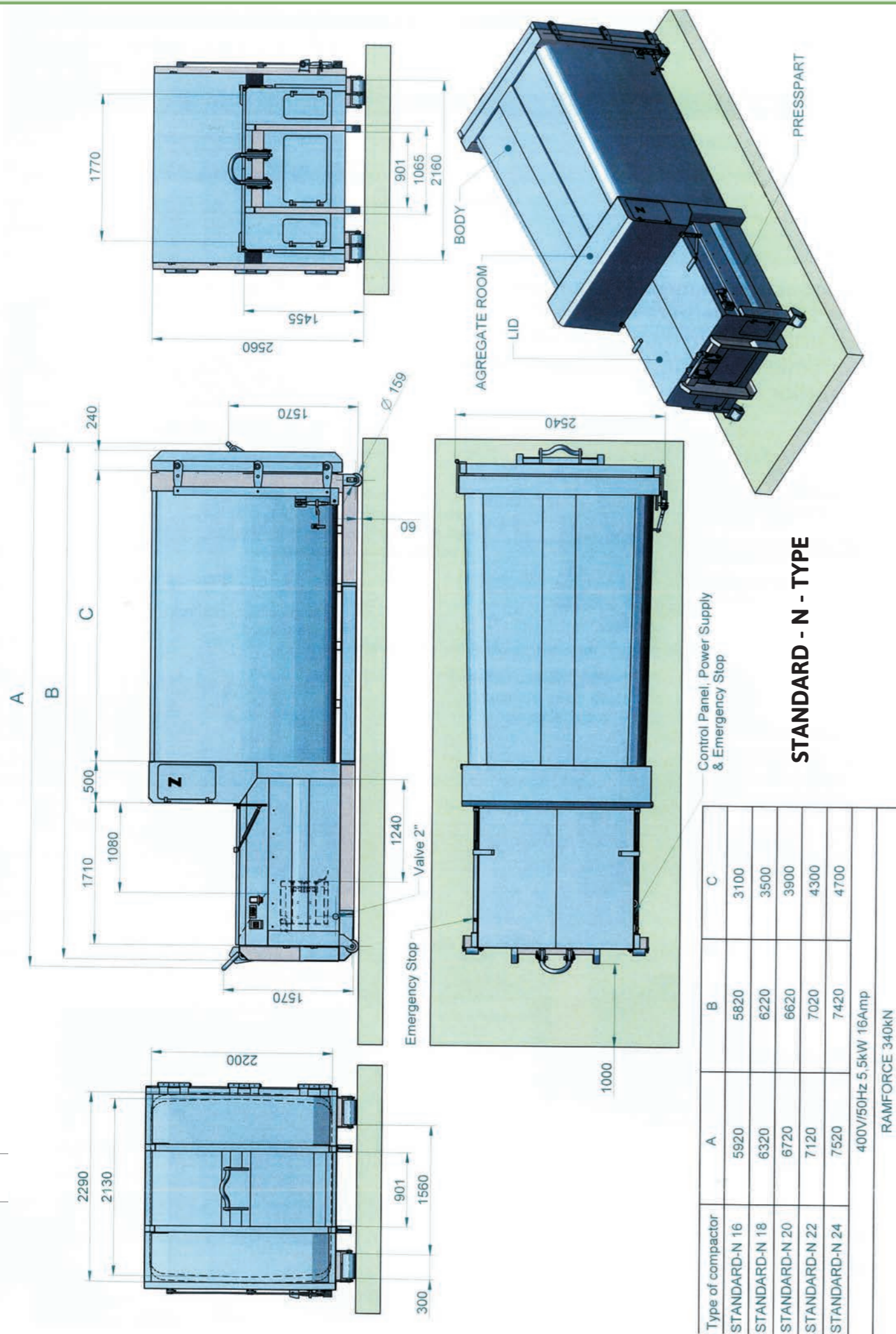

JUMBO

Prescontainerul model „Jumbo” de la MBT oferă un randament crescut datorită capacității mărite de alimentare.



Modelul Jumbo se diferențiază de cel standard printr-o gură de alimentare mai mare, ceea ce oferă și un randament mai ridicat.



Gura de alimentare poate avea mărimea, forma sau orientarea dorită.

Sistem de alimentare in-door realizat de MBT cu detașarea panoului de comandă disponibil la toate modelele.



Ușă întărită și securizată în trei puncte.



Grup de alimentare și comandă cu indice de protecție mare și siguranță împotriva electrocutării.



Tipuri diferite de structură întărită, în funcție de necesități.



Sistem de blocare a ușii construit cu protecție împotriva deteriorării.



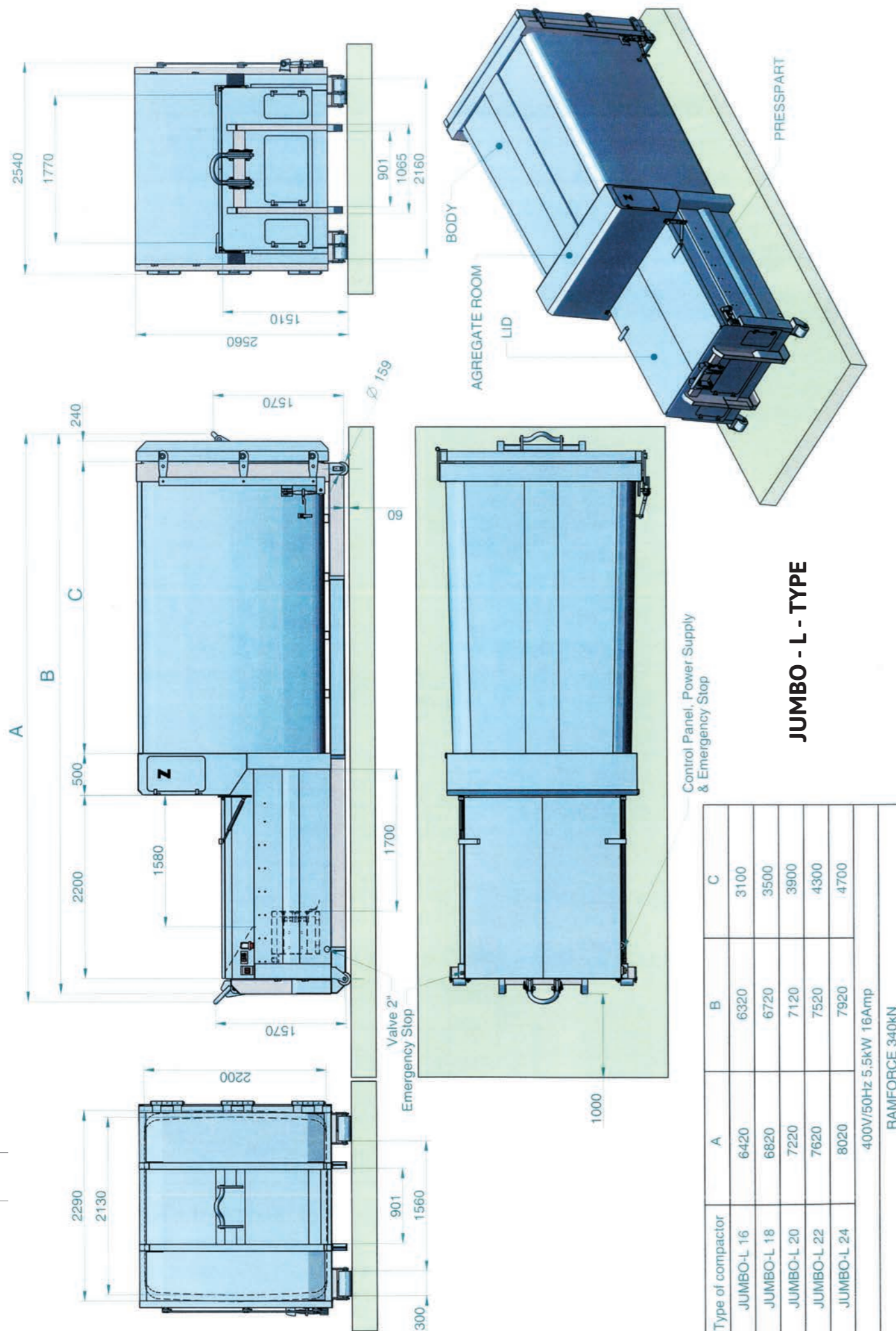

MAKRO

Prescontainerul model „Makro” de la MBT distruge și compactează de la ambalaje mari de carton până la piese de mobilier.

Datorită gurii de alimentare foarte mari acest model mai poartă denumirea de Hyper-Hammer.



Pentru orice model se poate realiza opțional plafon culisant ca o alternativă a plafonului cu unghiuri rotunjite.



Sistem pentru prevenirea reexpandării materialelor presate.

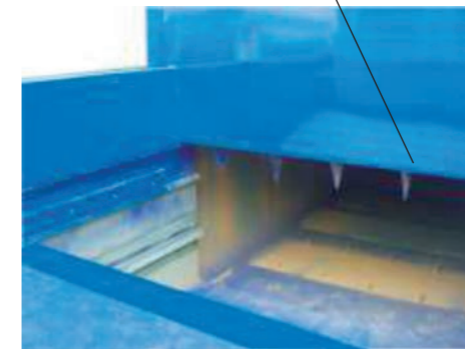

Toate prescontainerele MBT sunt fabricate standard cu corpul rotunjit.



Motorul precum și blocul hidraulic de comandă sunt poziționate în partea superioară a prescontainerului oferindu-vă astfel o poluare fonică scăzută dar și viață lungă a echipamentului deoarece sunt ferite de orice intemperii.

Accesul ușor datorită poziționării acestora pe șine culisante.



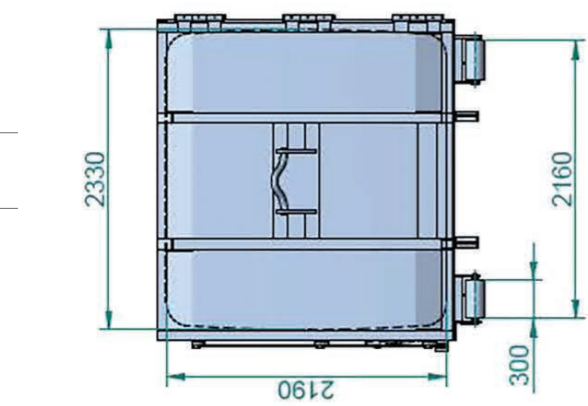
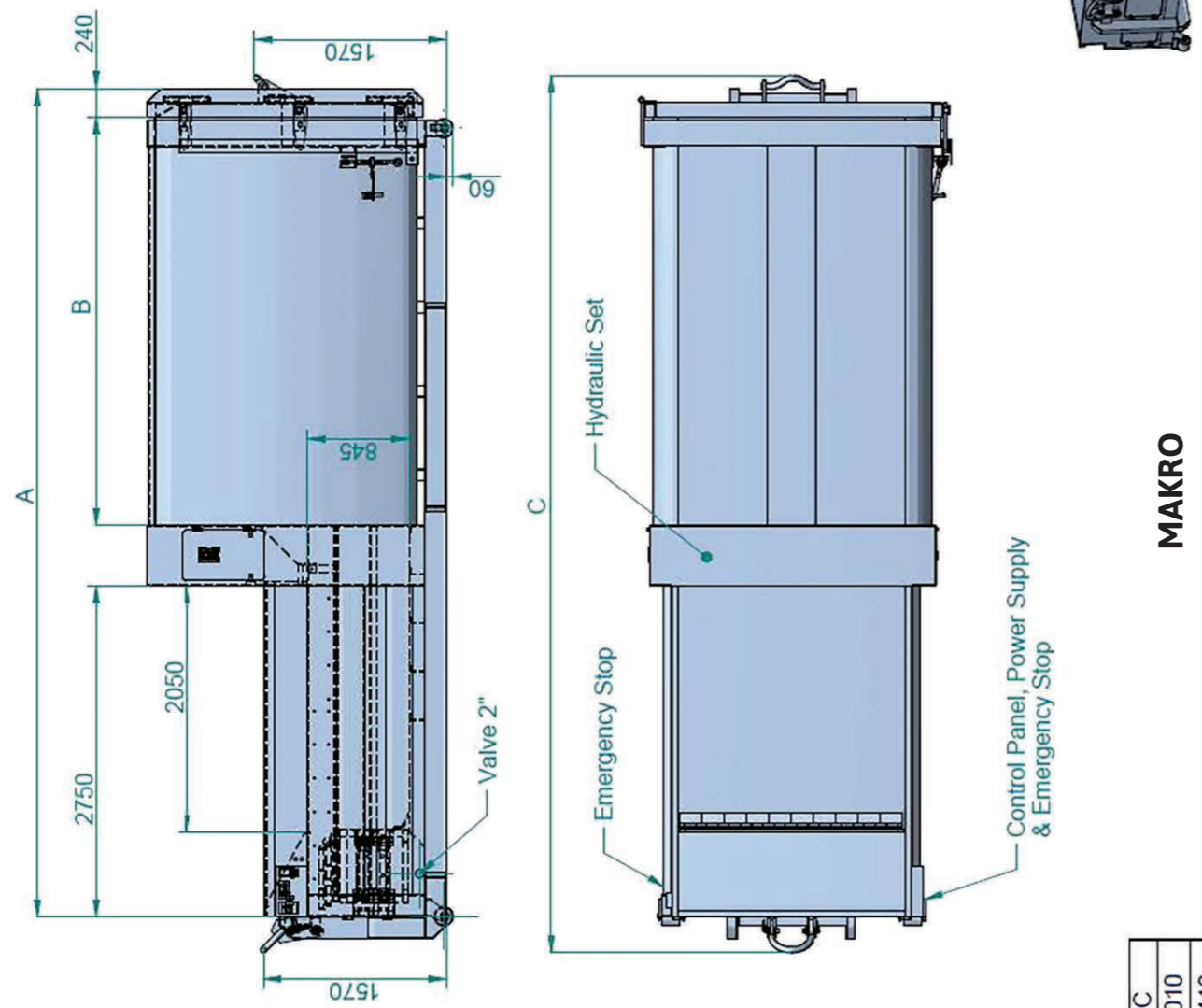
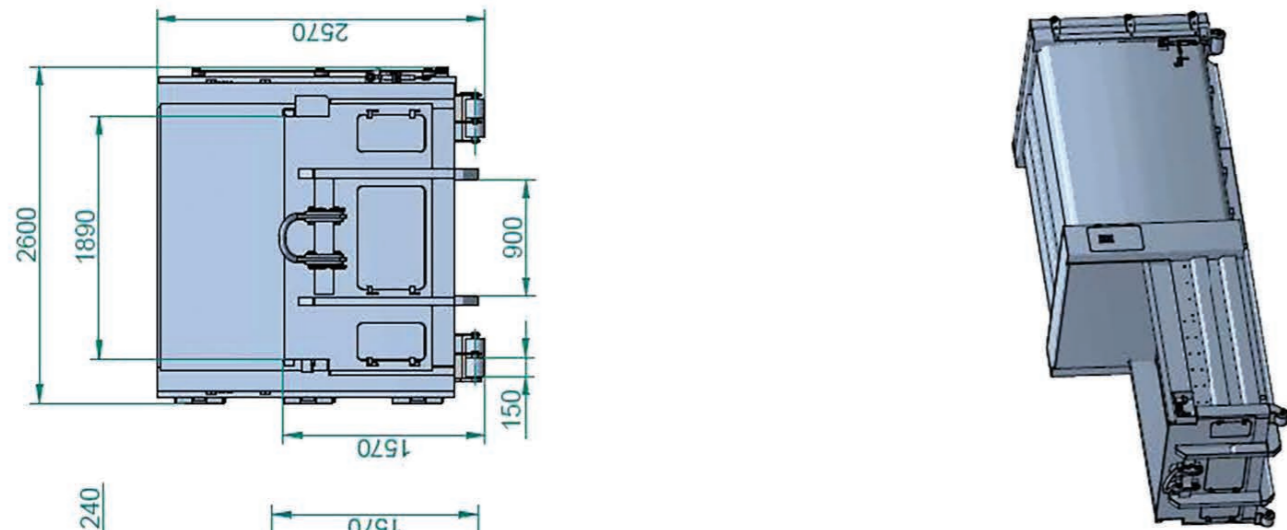

MAKRO

Press Model	A	B	C
XL 16 SHA	6890	3100	7010
XL 18 SHA	7290	3500	7410
XL 20 SHA	7690	3900	7810
XL 22 SHA	8090	4300	8210
XL 24 SHA	8490	4700	8610

MP - SW

Prescontainerul tip MP de la MBT menține curtea uscată, curată și fără scurgeri urât mirositoare.

Panou de comandă poziționat pe ambele părți ale prescontainerului precum și forma special realizată a gurii de alimentare fac un echipament ideal pentru colectarea deșeurilor umede.

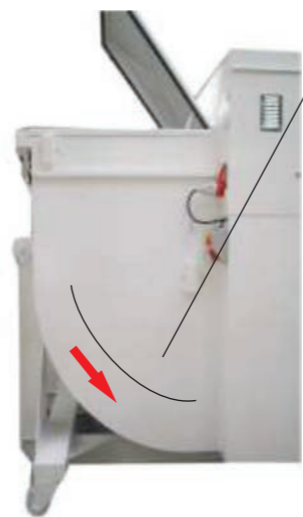

Mișcarea berbecului de presare imită sensul săgeții realizându-se astfel și o autocurățare a echipamentului.



Sistem pentru drenarea lichidelor.

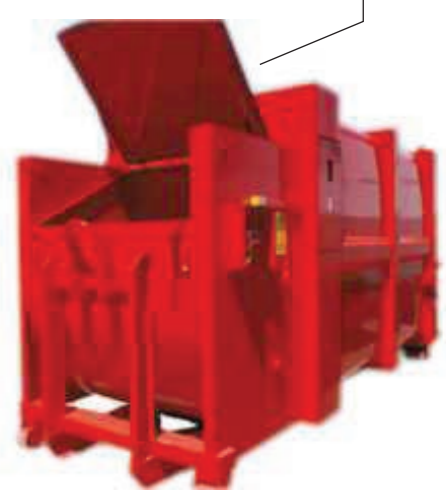

Capac cu garnitură de cauciuc și închidere electrohidraulică.

La cerere putem construi modele combi. Posibilitatea de a fi ridicate atât cu sistem multilift cu cârlig cât și cu lanț.



Ușă cu închidere tip pendul și garnitură pentru închiderea etanșă care previne scurgerea lichidelor.



MP - SW

Motorul electric precum și sistemul hidraulic de comandă sunt poziționate în partea superioară a echipamentului.



Pentru acest model ca de altfel pentru toate tipurile de prescontainere se poate opta pentru echiparea cu încărcător hidraulic integrat.

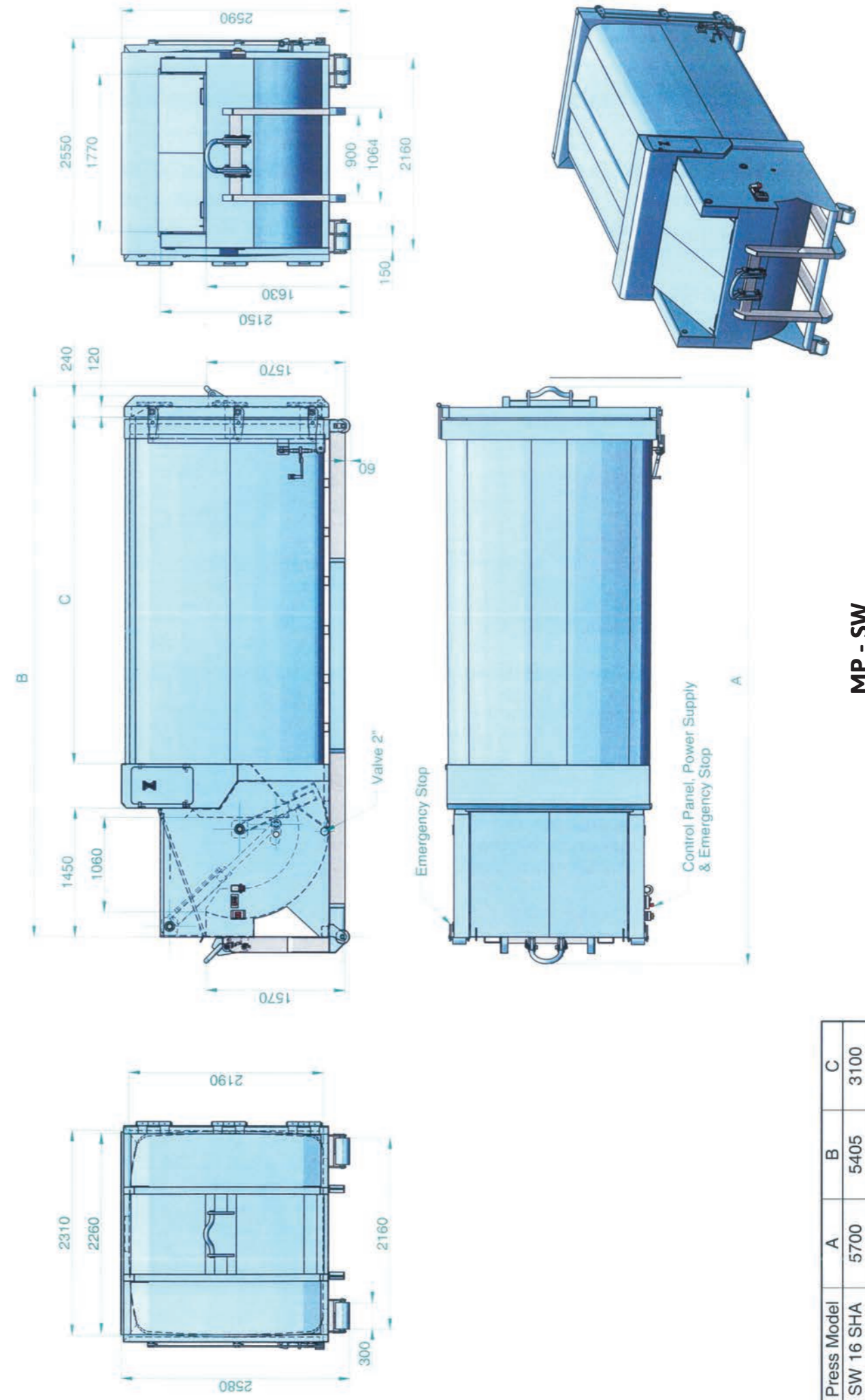

MP - SW

Press Model	A	B	C
SW 16 SHA	5700	5405	3100
SW 18 SHA	6100	5805	3500
SW 20 SHA	6500	6205	3900
SW 22 SHA	6900	6605	4300
SW 24 SHA	7300	7005	4700

SW - AR

Compactorul model „SVC” de la MBT este o adevărată mașină de distrugere având o forță cu 30% mai mare decât prescontainerele cu presare liniară.



Șnecul puternic are propriul sistem de alimentare.

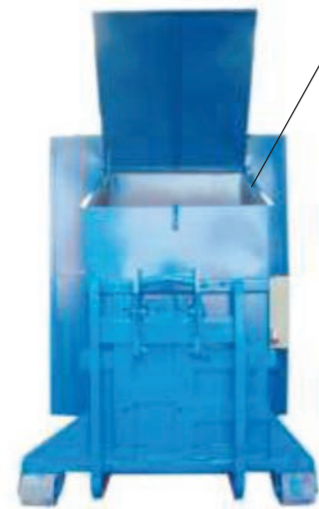

Gura de alimentare înaltă oferă un plus de siguranță prescontainerelor cu șnec.

Pentru materialele dure, precum paleți de lemn, se montează un chit de zdrobire.



Ușă de golire puternic întărită.



Sistem de transmisie pe lanț cu ungere automată și structură întărită pentru siguranța personalului. Panoul de comandă are toate funcțiile necesare acestor echipamente.



PP - AR Cameră dublă

Sistemul cu cameră dublă de presare poate fi realizat pe oricare dintre modelele de prescontainere anterior prezentate.



Și acest sistem poate fi configurat opțional cu cleme pentru prevenirea reexpansiunii materialelor.



Materialele presate nu se amestecă deoarece camera de presare este despărțită printr-un perete mobil.



Descărcarea materialelor se face în ordinea dorită fără a fi amestecate nici la descărcare.



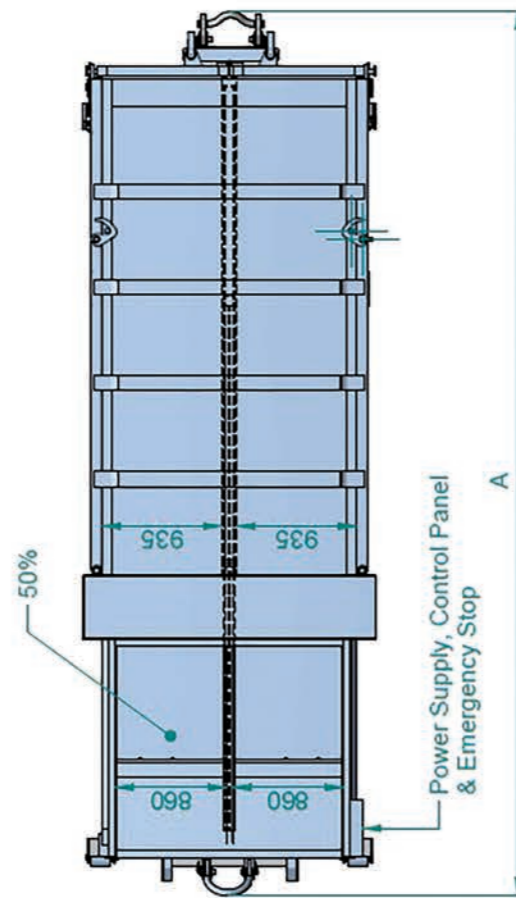
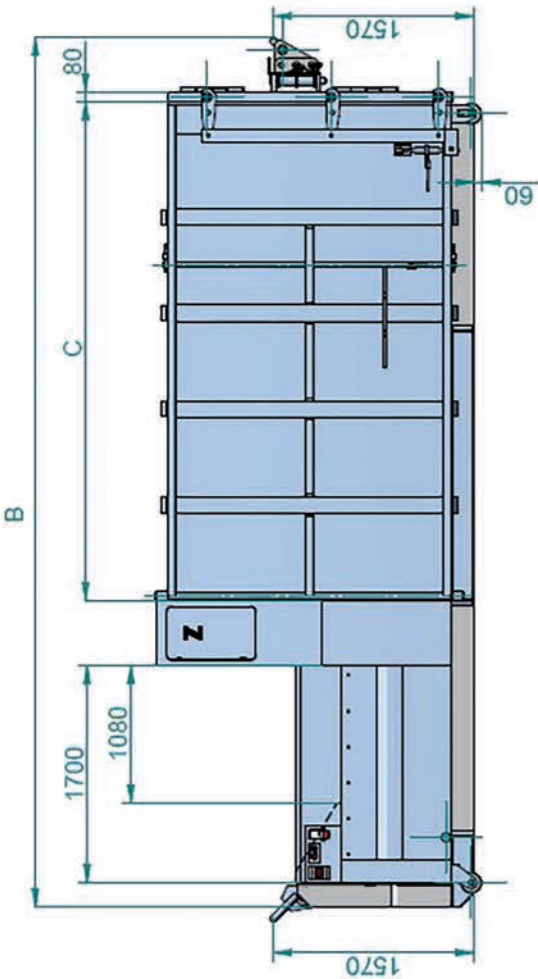
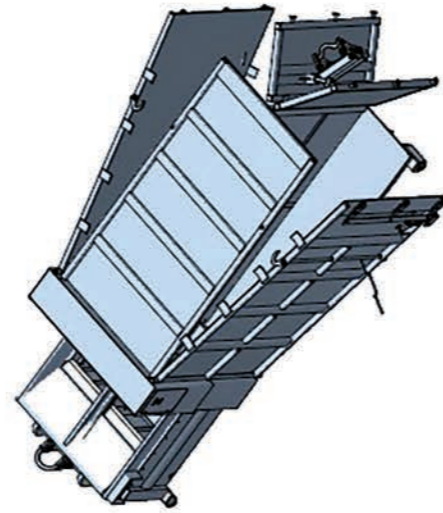
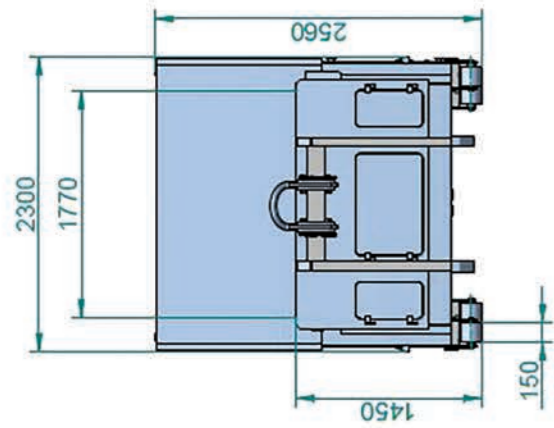

PP - AR Camera dublă

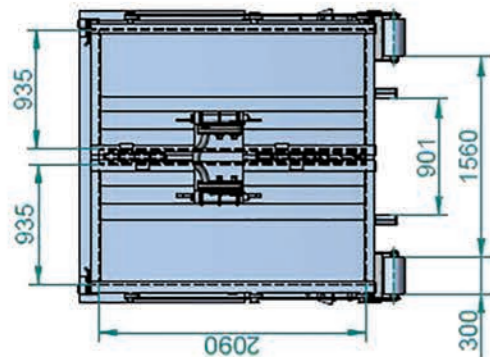

Press Model	A	B	C
N 16 DB SO2	6120	5995	3100
N 18 DB SO2	6520	6395	3500
N 20 DB SO2	6920	6895	3900
N 22 DB SO2	7320	7195	4300
N 24 DB SO2	7720	7595	4700

MP - AR cu temperatură controlată

Prescontainerele cu temperatură controlată sunt echipamente destinate transportului de reziduri cu risc mare de perisabilitate sau aflate deja în descompunere.



Fară să influențăm utilitatea acestora le echipăm cu sisteme de siguranță de ultima generație.



Capacul electro-hidraulic are rolul de a vă proteja în măsură de 100% față de încărcătura periculoasă.



Temperatura din interior poate fi modificată în funcție de condițiile meteo sau în funcție de gradul de deteriorare al încărcăturii.



Aceste prescontainere sunt realizate ca dotare standard cu sistem de autocurățare.



Sunt exploatate cu succes de către marile supermarket-uri.

Fără dificultate pentru dimensiunile de gabarit.



SIDE LOADER

Un prescontainer care funcționează la fel ca o autogunoieră dar poate fi transportat de camioanele echipate cu suprastructură multilift cu cârlig conectându-se prin cuple rapide la sistemul hidraulic al acestora.



Pe durata deplasării tije de alimentare se închid automat.

Sistemul poate fi configurat pentru orice tip de container.

Manipulare identică cu a unui prescontainer clasic.



Descărcare rapidă la fel ca un prescontainer prin ușă spate.



Datorită cuplelor rapide puteți să cuplați/decuplați echipamentul ori de câte ori doriți.



MP - AR cu temperatură controlată

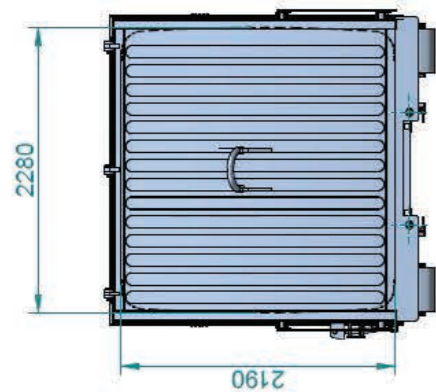
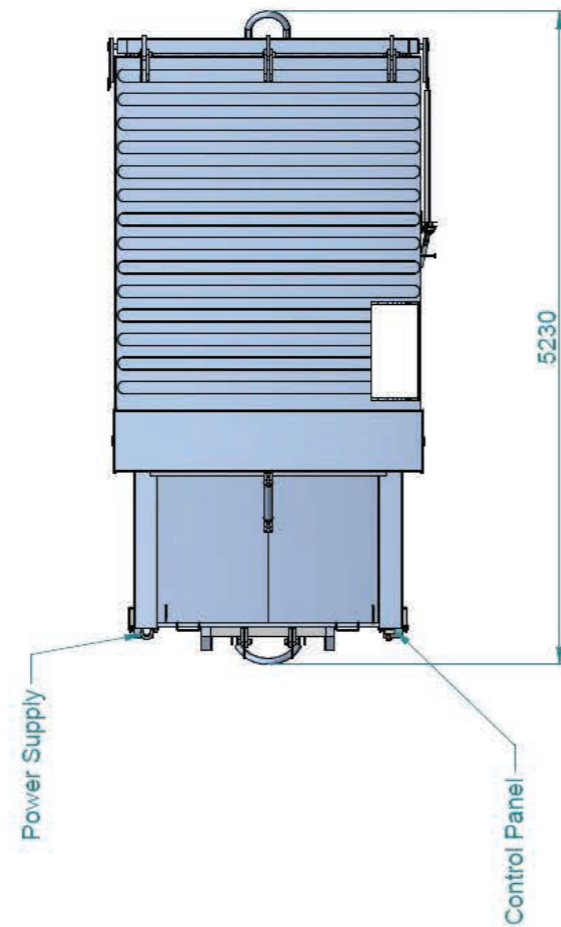
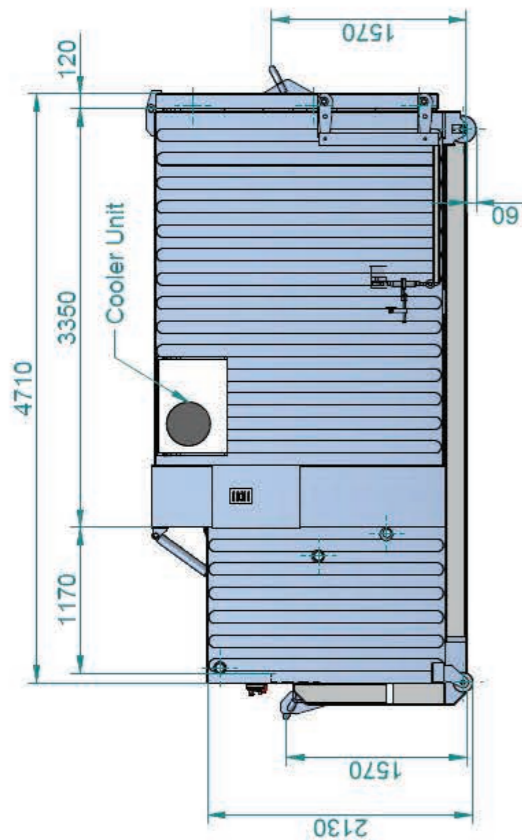
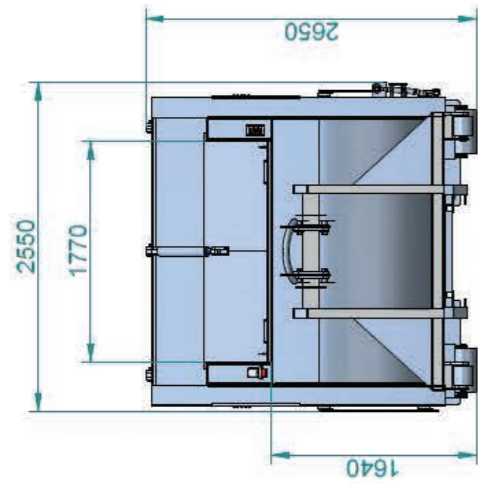

SIDE LOADER

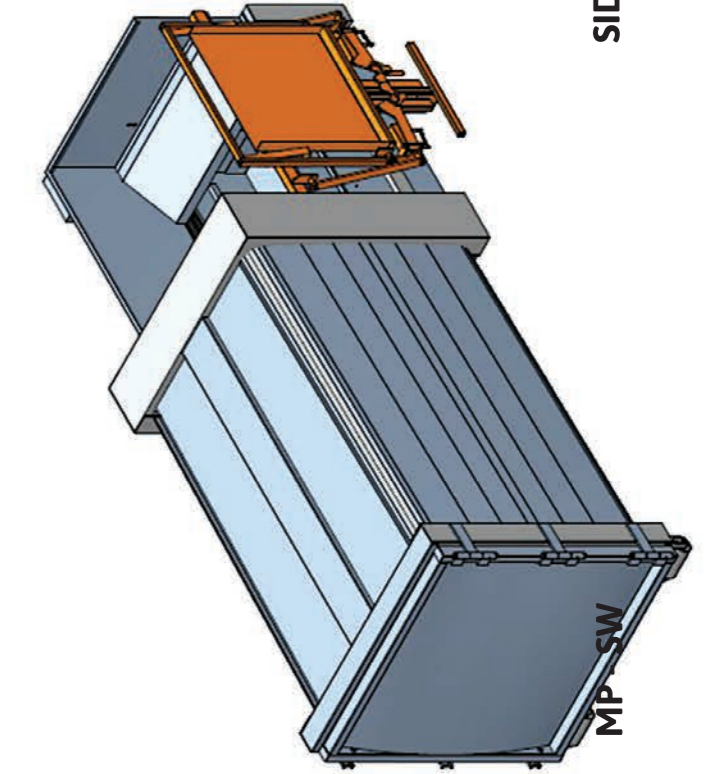
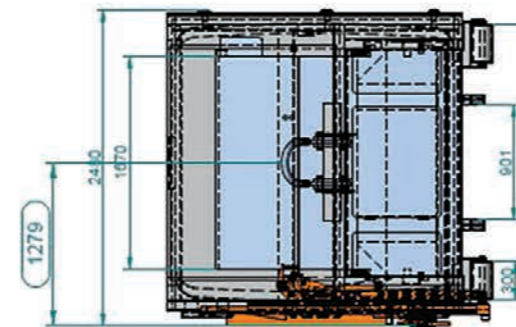
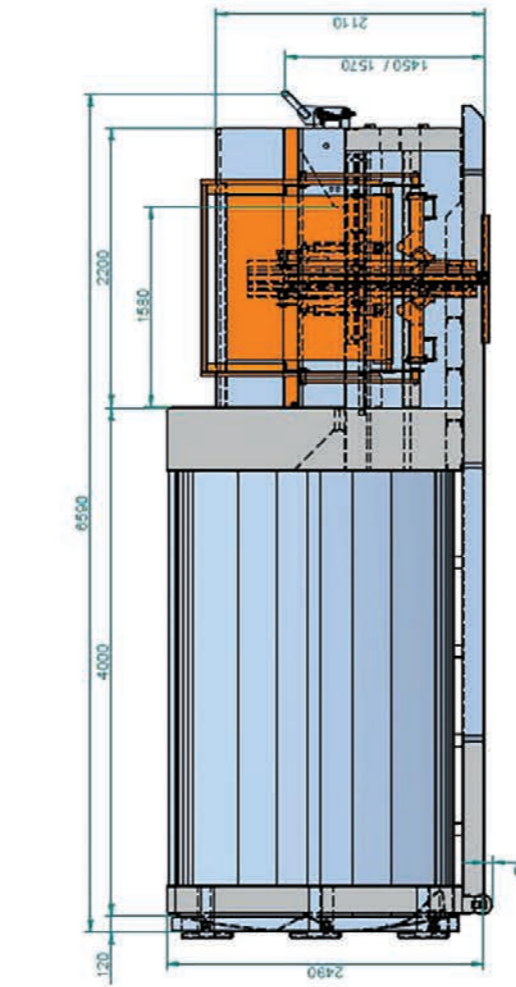

SIDE LOADER

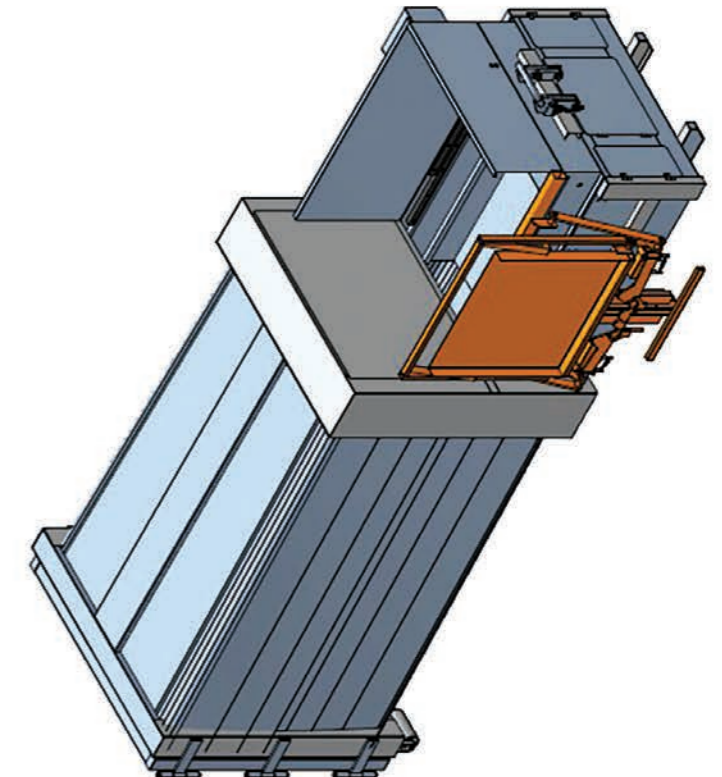

COMPACTOARE MOBILE - Sistem colectare Absetz STANDARD SVC-AS / MP-AS

Când aveți nevoie de un prescontainer pentru lanț ...
Apelați cu încredere la M.B.T., lider în domeniul tehnologiei deșeurilor.

Beneficii

- Operare sigură și simplă, iar forma rotunjită a pereților și a plafonului asigură o descărcare ușoară și curată.
- Gura de alimentare mare, înălțimea de alimentare joasă și ridicarea cu lanț fac ca aceste prescontainere să fie extrem de practice mai ales în spații înguste.
- Reducerea costurilor de evacuare a deșeurilor și recuperarea rapidă a investiției.
- Un consum scăzut de energie oferă o forță de presare mare pentru un maxim de compactare.
- Salvează timpul de muncă și are aport asupra profitabilității companiei.



COMPACTOARE MOBILE - Sistem colectare Absetz STANDARD SVC-AS / MP-AS

Ideal pentru

- Spații mici de depozitare a deșeurilor
- Volum relativ mic al deșeurilor
- Necesitatea evacuării rapide și dese a deșeurilor
- Unități unde igiena este pe primul loc: restaurante, spitale, hoteluri, etc.

De ce MBT ?

Prescontainerele MBT sunt construite din plăci groase și structuri de rezistență din oțel de cea mai bună calitate, fiind compatibile oricărui sistem de gestionare a deșeurilor. Au încorporate sisteme electronice și hidraulice dintre cele mai avansate tehnologic din această industrie, oferindu-vă astfel cele mai mici costuri de operare și mentenanță.



STANDARD

Acest tip de prescontainer de la MBT vă permite manipularea deșeurilor în spații înguste fără a altera performanța specifică prescontainerelor clasice.

De asemenea sunt disponibile la cerere versiuni care au încărcătoare hidraulice integrate.

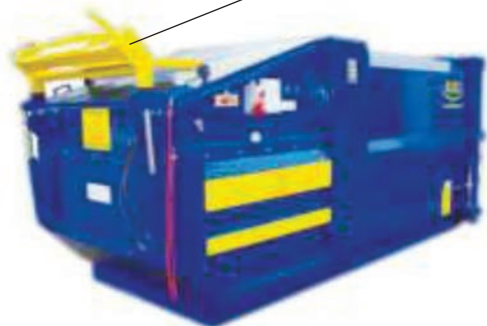

Pentru închiderea capacului se folosesc telescoape pe gaz

Evacuarea se face extrem de ușor prin ușa spate cu deschidere laterală sau tip Pendul.



Prescontainer mini de 5 mc cu închidere etanșă.



Pentru o igienă sporită ușa de alimentare cu autoblocare și garnitură de etanșare.



MP - AS

Prescontainerul tip MP de la MBT menține curtea uscată, curată și fără scurgeri urât mirositoare. În plus este ideal acolo unde spațiul este problema.

Puteți alege culoarea dorită precum și inscripționarea cu logo-ul firmei dvs.

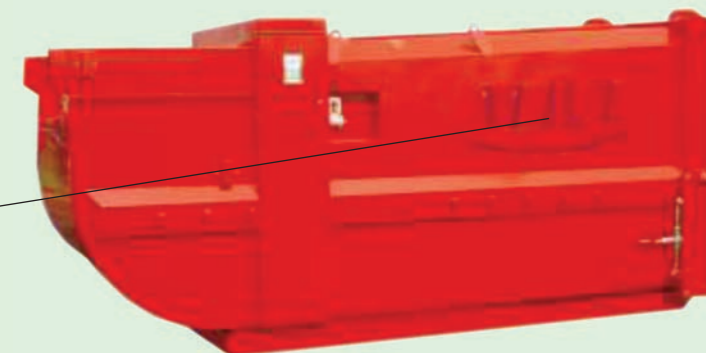

Pentru o fiabilitate crescută avem panoul de comandă poziționat pe ambele părți.

Structură întărită.

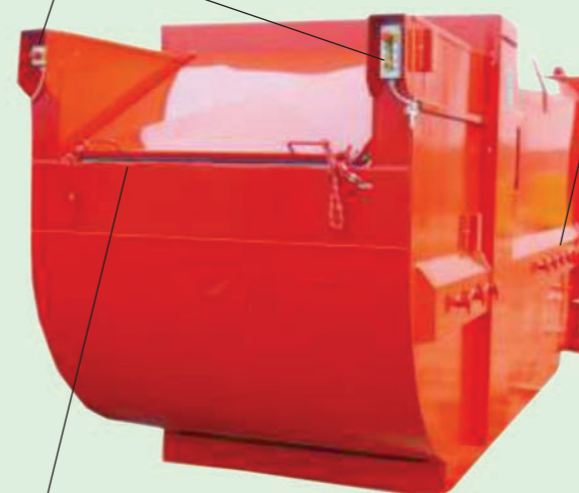

Formă conică a containerului pentru facilitarea descărcării.

Ușă tip pendul, ermetic închisă cu blocaj întărit în două puncte.

Capac cu garnitură de etanșare și telescoape pe gaz.

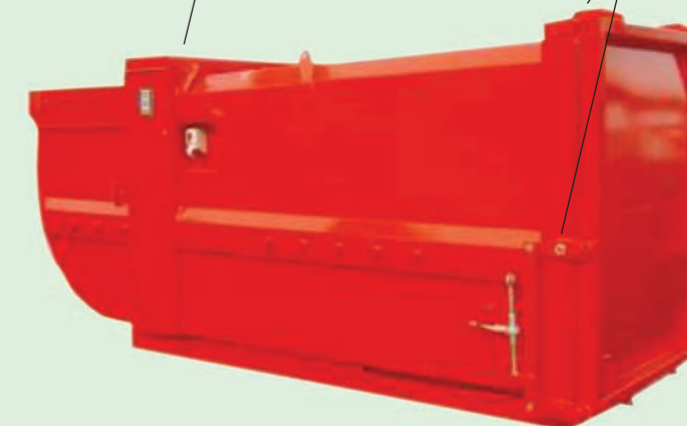

MP - AS

MP-AS 10 mc

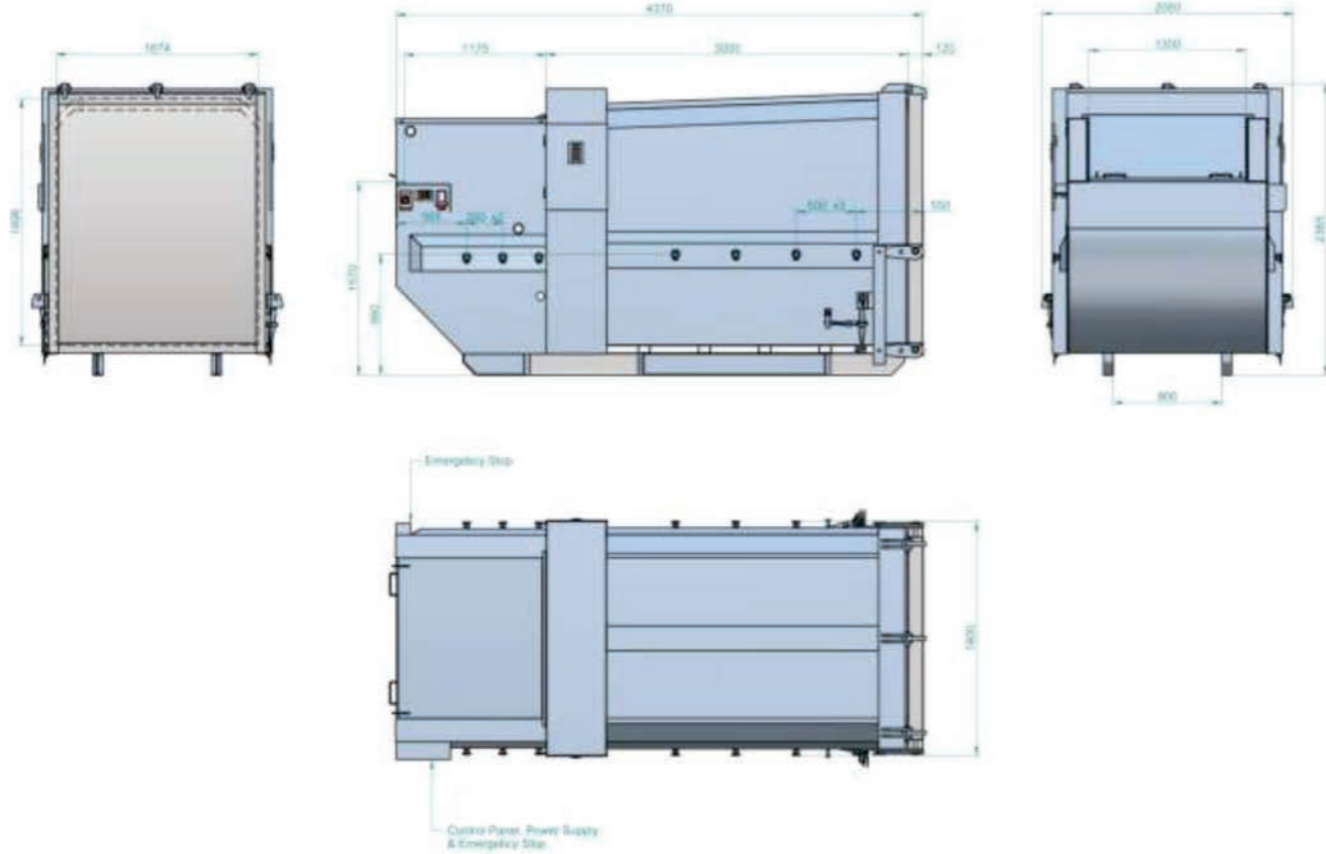

Proiectare specială la cerere

MP-AS 12 mc

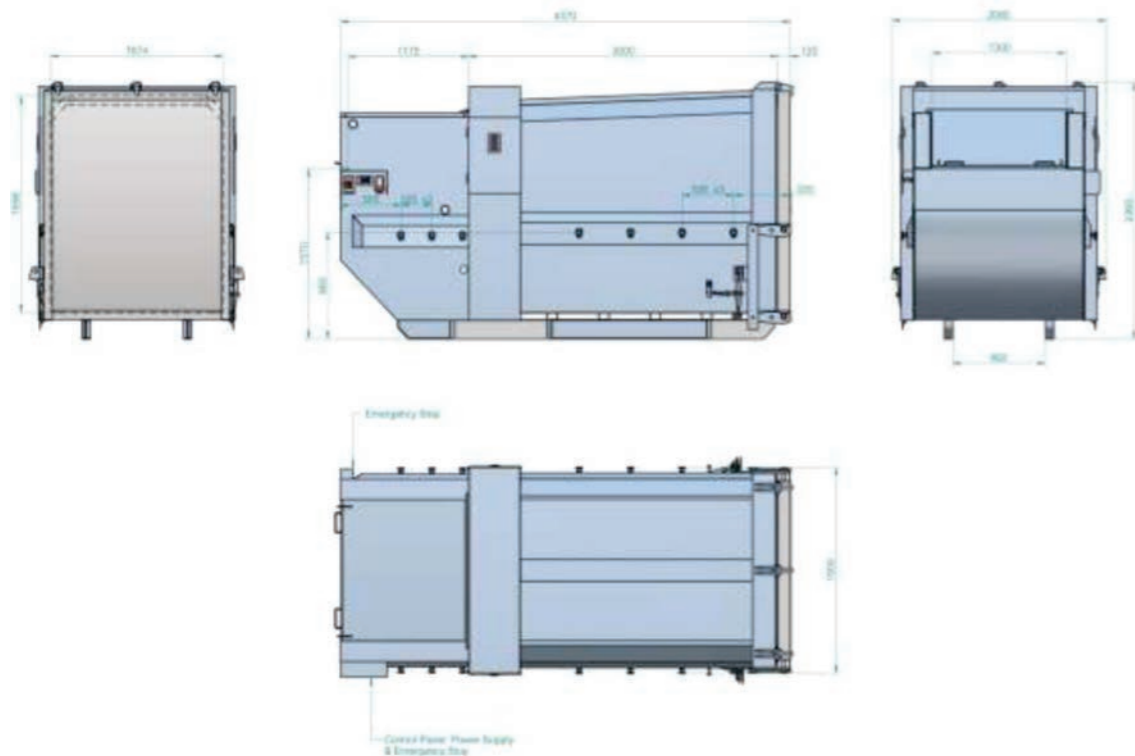

SVC - AS

Acest tip de prescontainer de la MBT vă permite manipularea deșeurilor în spații înguste fără a altera performanța specifică prescontainerelor clasice, în plus beneficiați și de puterea crescută de compactare a șnecului.

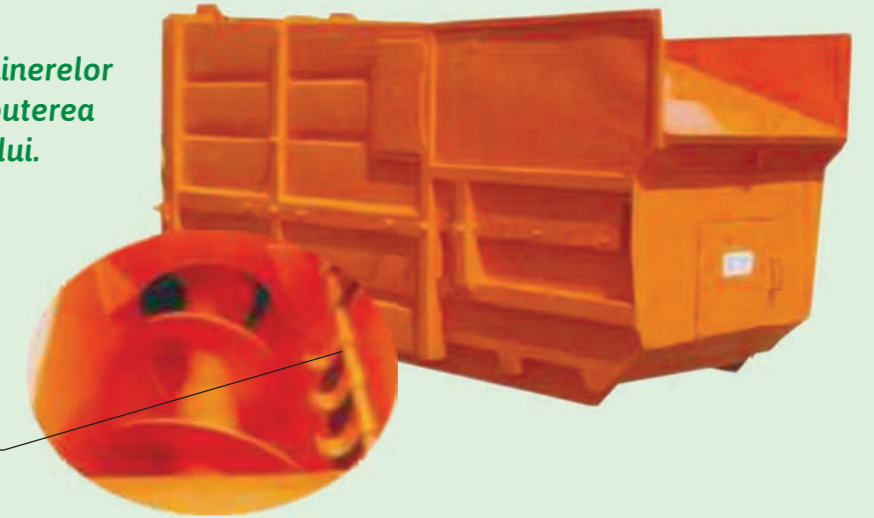

Șnec puternic care are propriul sistem de alimentare.

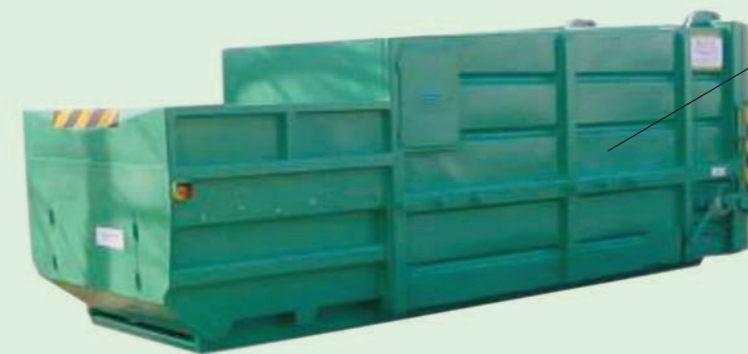

Pereții laterali sunt enforsați pentru o rezistență crescută.

Ușă tip pendul cu bară de ridicare inclusă în cadru întărit.



Forma conică a corpului prescontainerului asigură o descărcare facilă și curată.

